



**FUENTE DE ALIMENTACION**  
**POWER SUPPLY**  
**FA-702DF**

# FUENTE DE ALIMENTACION FA-702DF

## DESCRIPCION GENERAL

La fuente de alimentación FA-702DF es una fuente especialmente diseñada para ser instalada en el interior de un puente de señalización prioritaria. Dispone de 2 canales de salida, que permiten controlar 2 lámparas estroboscópicas, y lleva incorporado un detector de fallo de lámpara, que se activa cuando detecta el fallo de una de las dos lámparas.

La fuente FA-702DF suministra energía suficiente a las dos luces prioritarias del puente 8000 para cumplir el Reglamento 65. Los números de homologación correspondientes al puente 8000 con esta fuente de alimentación FA-702DF (12V) son los siguientes:

P8000 azul con FA-702DF (12V).....B1 E9 001003

P8000 ámbar con FA-702DF (12V).....A1 E9 001002

Con una potencia de 70 W, esta fuente de reducido tamaño y fácil instalación puede ser considerada como una fuente económica dentro de la gama alta.

Existen dos modelos de fuentes FA-702DF dependiendo de la tensión de alimentación:

- Modelo FA-702DF (12V): ref. 2004079

- Modelo FA-702DF (24V): ref. 2004084

## ESPECIFICACIONES

Tensión de alimentación: 12 Vcc ó 24 Vcc dependiendo del modelo.

Potencia de salida: 70 W.

Energías: Doble destello: 12 J. (destello principal)  
5,5 J. (destello secundario)

Número de salidas: 2 salidas

Frecuencia de destello: 120+120 (izquierda+derecha) dobles destellos por minuto.

Peso: 630 gramos.

## DIMENSIONES



FIGURA 1

## MENSAJE DE SEGURIDAD PARA EL INSTALADOR

La vida de las personas depende de una instalación adecuada y segura de nuestros productos. Es importante que Vd. lea, comprenda y siga atentamente todas las instrucciones que se acompañan a este producto y sus productos complementarios. Además, a continuación le relacionamos una serie de instrucciones de seguridad y precauciones importantes que Vd. debería observar:

- Para instalar adecuadamente este equipo: Vd. debe tener un buen conocimiento de electricidad del automóvil, además de formación en la instalación y utilización de equipos de Seguridad.
- Cuando proceda a taladrar la estructura o chapa del vehículo, asegúrese de que ambos lados de la superficie se encuentran libres de cualquier elemento que pudiera resultar dañado. Limpie los agujeros realizados de cualquier resto de material que haya podido quedar. Para prevenir cortocircuitos, se aconseja usar pasacables aislantes en los agujeros por donde pase el cable.
- Luz/sonido es un dispositivo por el que circula una intensidad alta de corriente. Para que pueda funcionar adecuadamente, debe instalarse una conexión separada a masa. En el caso de que sea posible, aconsejamos conectarlo al terminal negativo de la batería. Como mínimo debería fijarse a un elemento metálico sólido o a una parte del chasis, que proporcionen un paso a masa efectivo cuando el equipo sea utilizado.
- Se producen voltajes altos dentro de los modelos equipados con luces estroboscópicas durante y después de su funcionamiento. Asegúrese de que la fuente de alimentación se encuentra desconectada y espere al menos DIEZ MINUTOS antes de desmontar la lente de la luz.
- Disponga los equipos de modo que el VEHÍCULO y los CONTROLES puedan ser manejados con seguridad bajo cualquier condición de conducción.
- Vd. debería revisar frecuentemente los equipos para asegurar que funcionan adecuadamente y que se encuentran convenientemente fijados al vehículo.
- Conserve estas instrucciones en un lugar seguro y remítase a ellas cuando efectúe operaciones de mantenimiento o reinstale el producto.

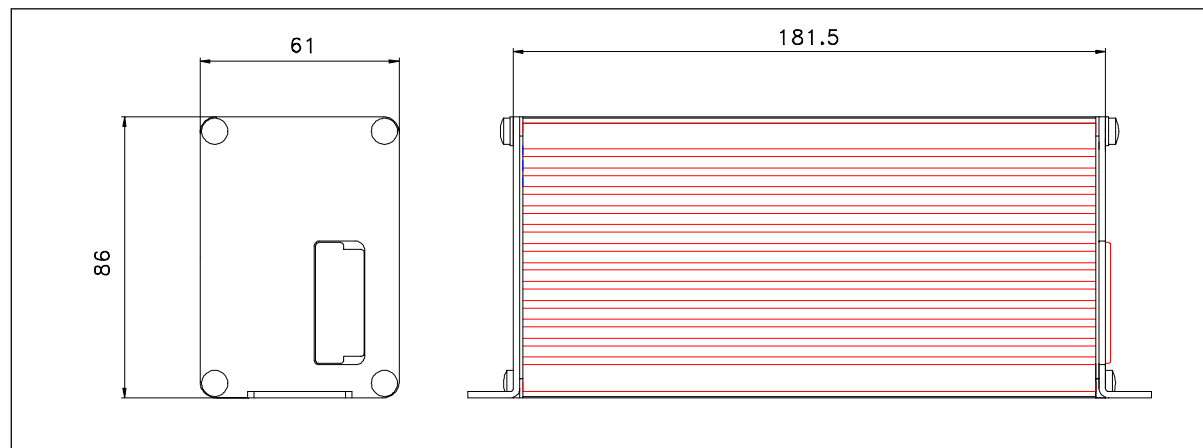
El no cumplimiento de estas normas de precaución puede dar como resultado daños a la propiedad, lesiones graves o muerte tanto para Vd. como para otras personas.

## OBSERVACIONES IMPORTANTES

No invertir la polaridad de los cables de alimentación. Seguir los esquemas de conexionado que aparecen en este manual.

Terminal J1.1A: POSITIVO BATERIA.

Terminal J1.1B: NEGATIVO BATERIA.

Si se ha invertido la polaridad de los cables de alimentación de la fuente, se deberá sustituir el fusible que aparece en su interior. Para su localización referirse a la "SITUACION DE COMPONENTES" que aparece en la página 5 de este manual.

Conectar los cables de alimentación directamente a la batería o a una buena toma próxima a ella. Proteger la instalación con un fusible "F" (ver esquema de conexionado) situado lo más cerca posible de la conexión a batería.

# CONEXIONADO ELECTRICO

## ADVERTENCIA Puentes HOMOLOGADOS R-65

El uso de la función de "BAJA INTENSIDAD" no está permitido en los puentes homologados según el Reglamento 65.

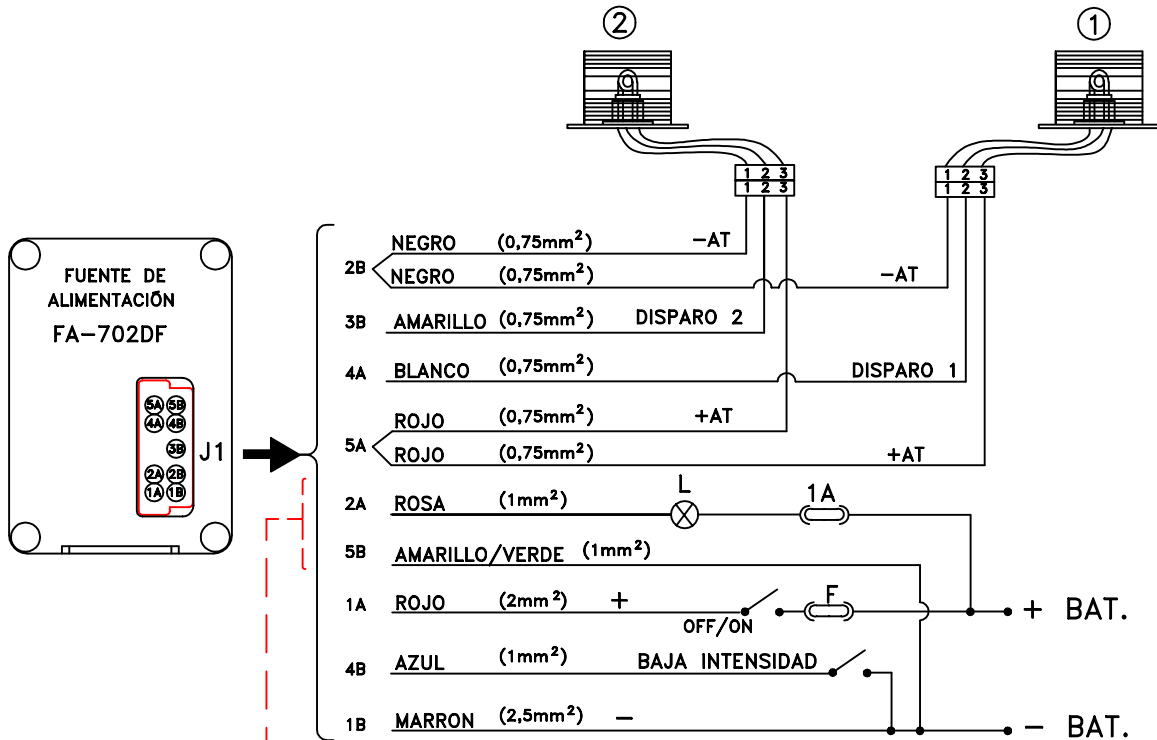

V	F
12V	15A
24V	10A

	12V	24V
L	10W	5W

\*BAJA INTENSIDAD: SOLO Puentes NO HOMOLOGADOS

### CONEXIONADO OPCIONAL DETECCIÓN FALLO LÁMPARA

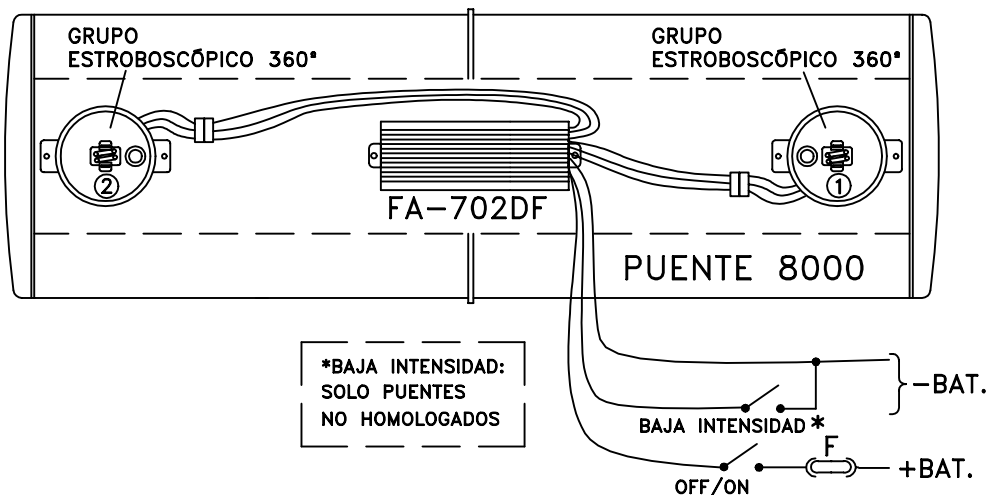
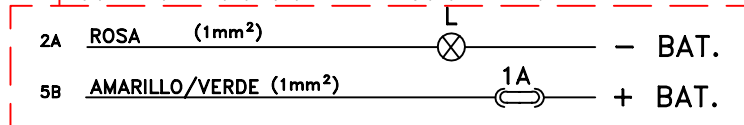

## INSTRUCCIONES DE FUNCIONAMIENTO

El usuario tiene que conectar dos interruptores (no suministrados) como se muestra en el esquema de conexionado con las siguientes funciones asignadas:

- **PARO/MARCHA:** Activa las luces estroboscópicas conectadas a la fuente de alimentación y también enciende el piloto de fallo de lámpara.

- **BAJA INTENSIDAD:** Al conectar la fuente de alimentación, el modo de funcionamiento es en alta intensidad. Mediante este interruptor se puede conmutar a baja intensidad cerrando el interruptor (posición:ON).

- **DETECCIÓN DE FALLO DE LÁMPARA:** En el caso de que una de las lámparas falle más de dos disparos consecutivos, la fuente de alimentación desactivará ambas lámparas y se apagará el piloto de fallo de lámpara. Para desbloquear el fallo de lámpara, es necesario desconectar la fuente. Esperar unos 12 segundos, antes de volver a conectarla.

*NOTA: El uso de esta función de BAJA INTENSIDAD no está permitido en los puentes homologados según el Reglamento 65:*

***P8000 azul con FA-702 DF(12V) con n° homologación: B1 E9 001003***

***P8000 ámbar con FA-702 DF(12V) con n° homologación: A1 E9 001002***

## SITUACION DE COMPONENTES

### FA-702DF

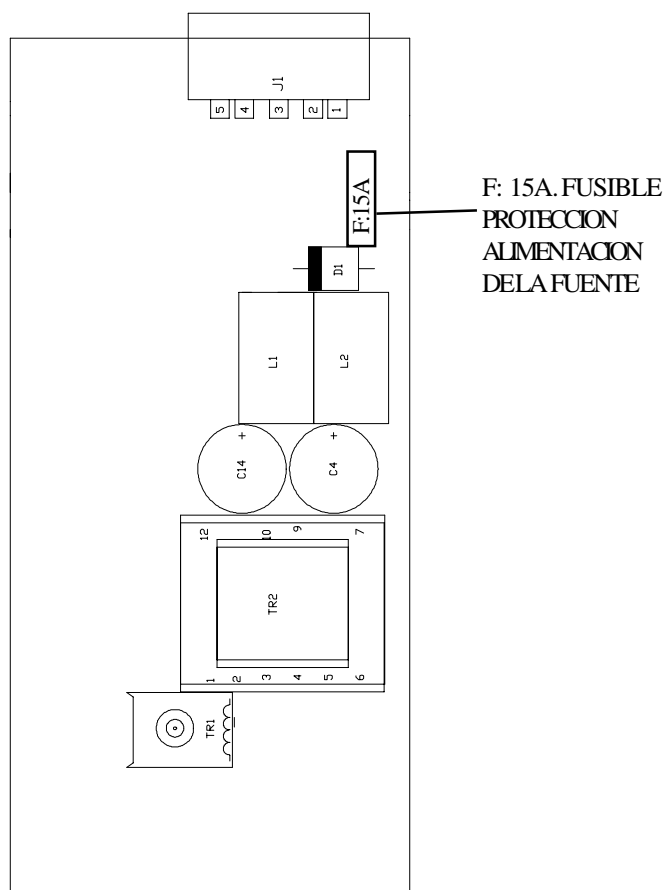

# POWER SUPPLY FA-702DF

## GENERAL DESCRIPTION

The FA-702DF Power supply has been specially developed for being installed inside of a lightbar. It has 2 channels that allow the control of 2 strobe lights, and a lamp failure detection device, that is activated when it detects the failure of one of the two lamps.

The FA-702DF is supplying enough power to the two priority lights in a 8000 Lightbar, in order to meet the R65 Regulation. The homologation numbers corresponding to the 8000 lightbar together with this power supply FA-702DF (12V) are the following:

P8000 blue with FA-702DF (12V).....B1 E9 001003

P8000 amber with FA-702DF (12V).....A1 E9 001002

With a 70W power, this small-size and easy-to-install generator, can be considered as an economical power supply within the high range of performance.

There are two models depending on the tension:

- FA-702DF (12V): part nr. 2004079

- FA-702DF (24V): part nr. 2004084

## SPECIFICATIONS

Tension: 12 Vcc or 24 Vcc depending on the model.

Output power: 70 W.

Energy: Double flash: 12 J. (main flash)  
5.5 J. (secondary flash)

Number of channels: 2

Flashing frequency: 120+120 (left + right) double flashes per minute.

Weight: 630 grms.

## DIMENSIONS

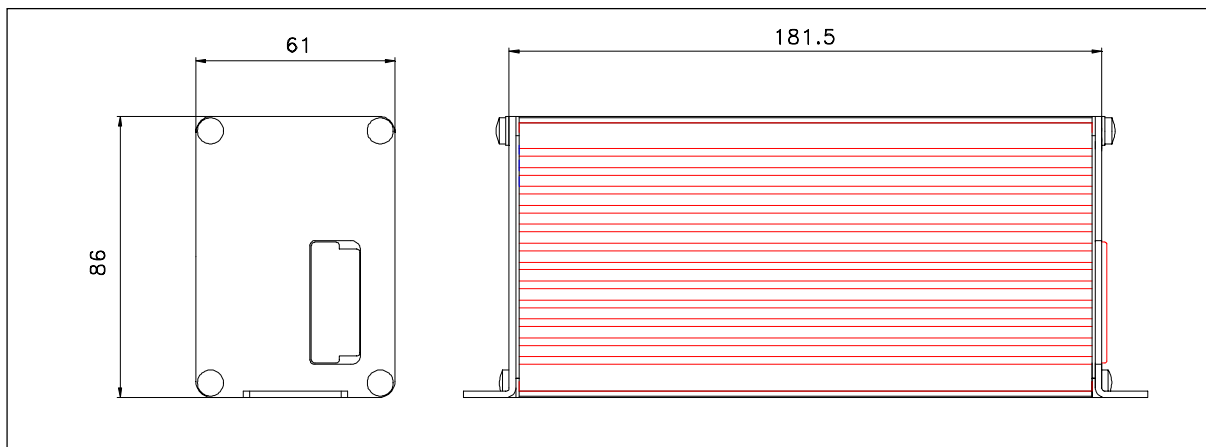

FIGURE 1

## SAFETY MESSAGE TO INSTALLERS

People's lives depend on your safe installation of our products. It is important to read, understand and follow all instructions shipped with this product and the related add-on products. In addition, listed below are some other important safety instructions and precautions you should follow:

- To properly install this product: you must have a good understanding of automotive electrical procedures and systems, along with proficiency in the installation and use of safety warning equipment.
- When drilling into a vehicle structure, be sure that both sides of the surface are clear of anything that could be damaged. Remove all burrs from drilled holes. To prevent electrical shorts, grommet all drilled holes through which wiring passes.
- A light / sound system is a high current device. In order for it to function properly, a separate ground connection must be made. If practical, it should be connected to the negative battery terminal. At a minimum, it may be attached to a solid metal body or chassis part that will provide an effective ground path as long as the equipment is to be used.
- High voltages are present inside the strobe light equipped models during and after operation. Ensure that power is disconnected and wait at least ten minutes before removing the dome.
- Locate the equipment so the VEHICLE and CONTROLS can be operated safely under all driving conditions.
- You should frequently inspect the equipment to ensure that it is operating properly and that it is securely attached to the vehicle.
- File these instructions in a safe place and refer to them when maintaining and reinstalling the product.

Failure to follow all safety precautions and instructions may result in property damage, serious injury, or death to you or to others.

## IMPORTANT REMARKS

Do not invert polarity of the power supply cables. Follow the wiring diagrams that are shown in this manual.

Terminal J1.1A: POSITIVE BATTERY.

Terminal J1.1B: NEGATIVE BATTERY.

If polarity of the power supply cables has been inverted, the fuse that is in the inside of the power supply will have to be substituted. To find it, please check in the "COMPONENTS SITUATION" drawing, at the end of this Manual.

Connect the feeding cables directly to the battery or to a good source next to it. Protect the installation with a "F" fuse (see wiring diagram) situated as near to the battery connection as possible.

# WIRING DIAGRAM

## WARNING FOR R65 HOMOLOGATED LIGHTBARS

The use of the "LOW INTENSITY" function, is not allowed in lightbars homologated according to the R65 Standard.

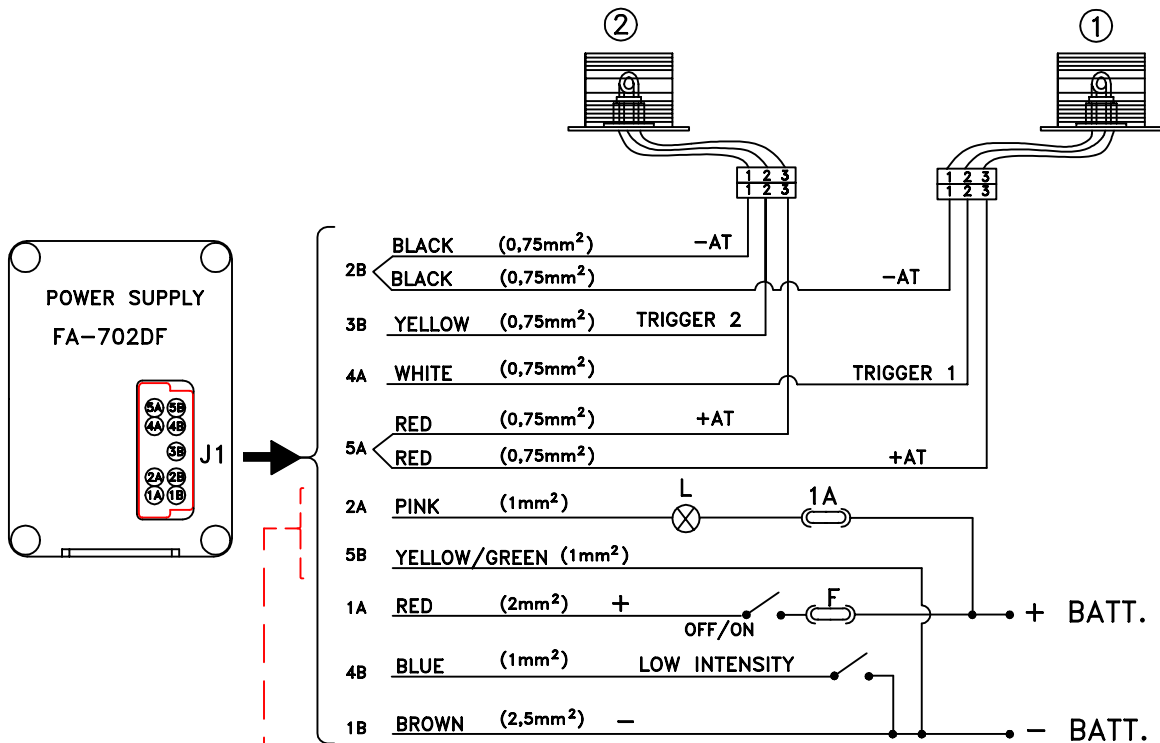

V	F
12V	15A
24V	10A

	12V	24V
L	10W	5W

\*LOW INTENSITY:  
ONLY NOT  
HOMOLOGATED  
LIGHTBARS

### OPTIONAL CONNECTION FOR LAMP FAILURE DETECTION

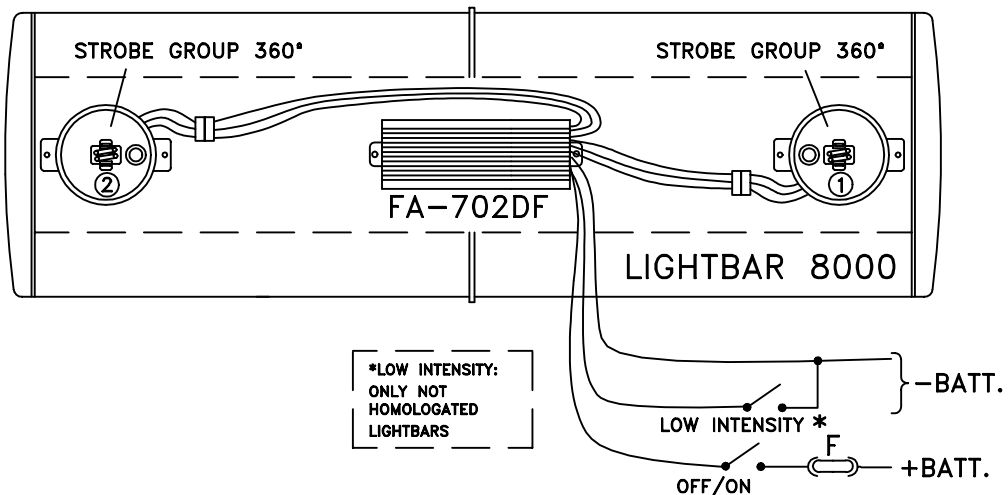
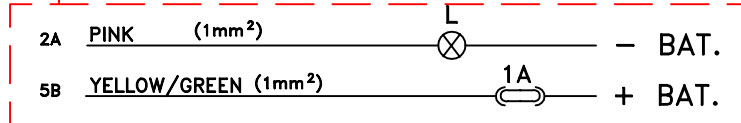



## FUNCTIONING INSTRUCTIONS

The user must connect two switches (not supplied) as shown in the wiring diagram with the following functions:

- **STOP/START:** It activates the strobe lights connected to the power supply, and also lights the pilot of lamp failure.

- **LOW INTENSITY:** When connecting the power supply, the functioning mode is the high intensity mode. By means of this switch, can be commuted to low intensity, switching it off (ON position).

- **LAMP FAILURE DETECTION:** In case that one of the lamps fails more than two consecutive flashes, the power supply will automatically deactivate both lamps and extinguish the lamp failure pilot. To unlock the lamp failure system it is necessary to re-set the power supply. Wait about 12 seconds before connecting it again.

*NOTE: The use of this LOW INTENSITY function is not allowed in the lightbars homologated according to the R65 Standard.*

*P8000 blue with FA-702DF (12V) with homologation number: B1 E9 001003*

*P8000 amber with FA-702DF (12V) with homologation number: A1 E9 001002*

## COMPONENTS SITUATION

### FA-702DF

